

• Περιγραφή

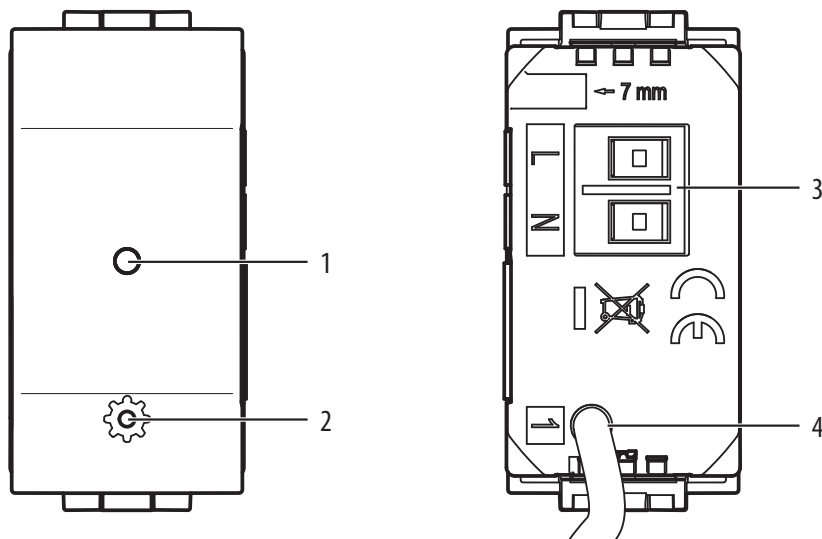

1. Ενδεικτικό LED
2. Κουμπί RESET
3. Ακροδέκτες σύνδεσης
4. Καλώδιο για φορτίο ελέγχου

• Διαμόρφωση

Για την αρχική εγκατάσταση ή/και αντικατάσταση ή/και αφαίρεση της συσκευής ή οποιοσδήποτε άλλες πληροφορίες, ανατρέξτε στην εφαρμογή Home + Control ή στο εγχειρίδιο χρήσης του Βασικού Kit Εγκατάστασης αρ. καταλ. N / NT / L4500C, το οποίο μπορείτε να κατεβάσετε από το www.homesystems-legrandgroup.com



• Διάγραμμα καλωδίωσης

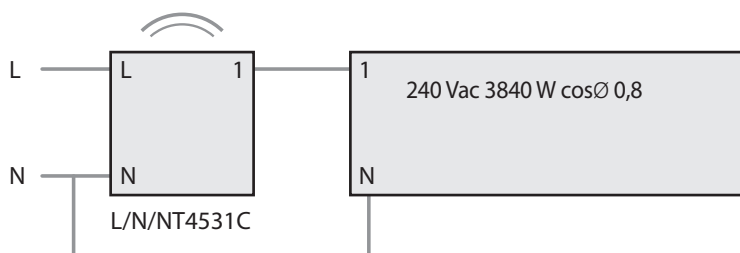

Κατεβάστε το γενικό διακόπτη ρεύματος. Η λειτουργία από απόσταση μπορεί να προκαλέσει υλικές ζημιές ή προβλήματα σε ανθρώπους

• Τοποθέτηση

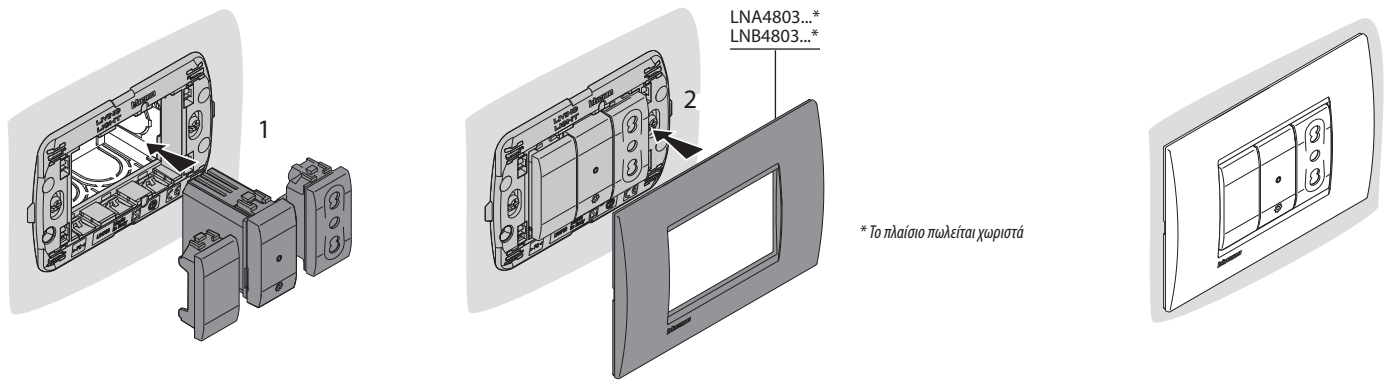

• Επαναφορά στις εργοστασιακές ρυθμίσεις



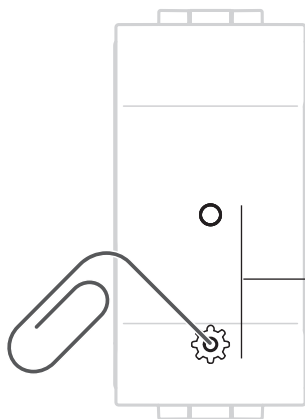







Προσοχή: αυτή η διαδικασία αποσυνδέει πλήρως το μηχανισμό από το σύστημα έξυπνου σπιτιού



Πατήστε και κρατήστε πατημένο το κουμπί RESET  μέχρι το LED να αρχίσει να αναβοσβήνει με κόκκινο χρώμα. Αφήστε το κουμπί και το LED θα αναβοσβήνει με πράσινο χρώμα, κατόπιν θα γίνει κόκκινο και μετά θα σβήσει. Η επαναφορά στις εργοστασιακές ρυθμίσεις έχει ολοκληρωθεί.

Προσοχή: μία τυχαία ελαφριά πίεση στο κουμπί RESET ξεκινά την ταυτοποίηση (ανάβουν τα LEDs όλων των υπόλοιπων μηχανισμών του συστήματος με πράσινο χρώμα). Πατήστε αμέσως και ταυτόχρονα τα δύο πλήκτρα του Ασύρματου Γενικού Διακόπτη Master Αναχώρησης / Αφίξης του Βασικού Kit Εγκατάστασης αρ. καταλ. N / NT / L4500C για να την τερματίσετε.

• Τεχνικά χαρακτηριστικά

 + 45 °C + 5 °C  2 x 2,5 mm ² 100 – 240 Vac 50/60 Hz								
Φορτία	Λαμπτήρες πυράκτωσης	Λαμπτήρες ιωδίνης	Ηλεκτρονικοί μετασχηματιστές	Επαγωγικοί μετασχηματιστές	Σωλήνες φθορισμού	CFL	LED	Μοτέρ για εξαερισμό
240 Vac 3840 W cosØ 0,8	16 A							
Τεχνολογία	Ασύρματη (Ασύρματο δίκτυο)							
Ισχύς	<100mW							
Εύρος συχνότητας	από 2,4 έως 2,4835 GHz							

Με το παρόν, η BTicino S.p.A., δηλώνει ότι το **Συνδεδεμένο Στοιχείο Πρίζας** με αρ. καταλ. N / NT / L4531C συμμορφώνεται πλήρως με την Οδηγία 2014/53/EU. Το πλήρες κείμενο της δήλωσης συμμόρφωσης ΕΕ διατίθεται στην ακόλουθη ηλεκτρονική διεύθυνση: www.bticino.it/red