

• Περιγραφή

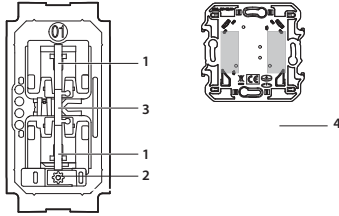

1. Πλήκτρο ελέγχου
2. Κουμπί Reset
3. Ενδεικτικό LED
4. Ακροδέκτες σύνδεσης

• Τοποθέτηση

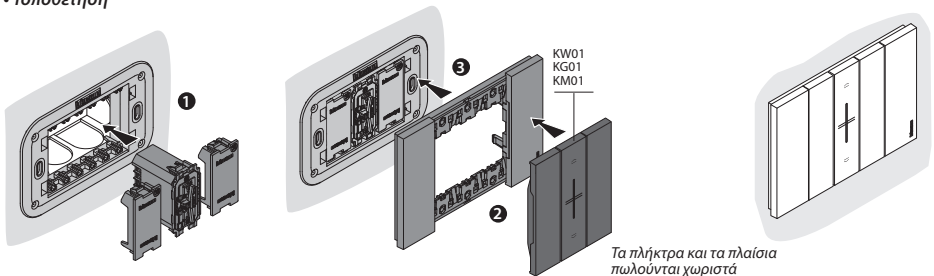

• Διαγράμματα καλωδίωσης

• Βασικός τρόπος σύνδεσης

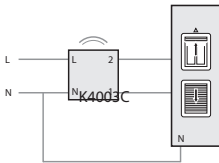

• Σύνδεση με συμβατικούς διακόπτες για λειτουργία αλλέ-ρετούρ

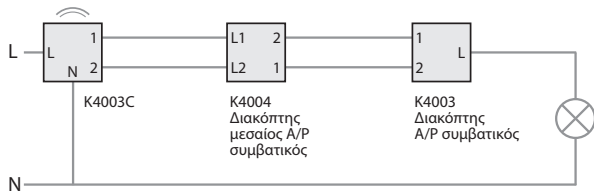

Κατεβάστε το γενικό διακόπτη ρεύματος. Η λειτουργία από απόσταση μπορεί να προκαλέσει υλικές ζημιές ή προβλήματα σε ανθρώπους

• Τεχνικά χαρακτηριστικά

+45 °C +5 °C 1 x 1,5 mm ² 110 – 240 Vac, 50/60 Hz		LED (*) 		Ηλεκτρονικοί μετασχηματιστές	Επαγωγικοί μετασχηματιστές
Φορτία	Λαμπτήρες πυράκτωσης & ιωδίνης	LED	CFL	250 VA	250 VA
240 VAC	500 W	100 W	250 VA	250 VA	250 VA

(*) και έως 10 λάμπες max. Για καλύτερο φωτεινό αποτέλεσμα συνιστάται να χρησιμοποιείτε λάμπες ίδιου τύπου και κατασκευαστή.

(**) Προσοχή: Οι μετασχηματιστές πρέπει να είναι φορτισμένοι σε περισσότερο από το 60% της ισχύος τους. Να λαμβάνονται υπόψη οι απώλειες των μετασχηματιστών στον υπολογισμό της ισχύος. Να χρησιμοποιούνται μόνο μετασχηματιστές κατάλληλοι για ηλεκτρονικούς διακόπτες. Προτού προγραμματίσετε και χρησιμοποιήσετε το προϊόν πρέπει να το συνδέσετε με το φωτιστικό της επιλογής σας.

• Αποσυναρμολόγηση

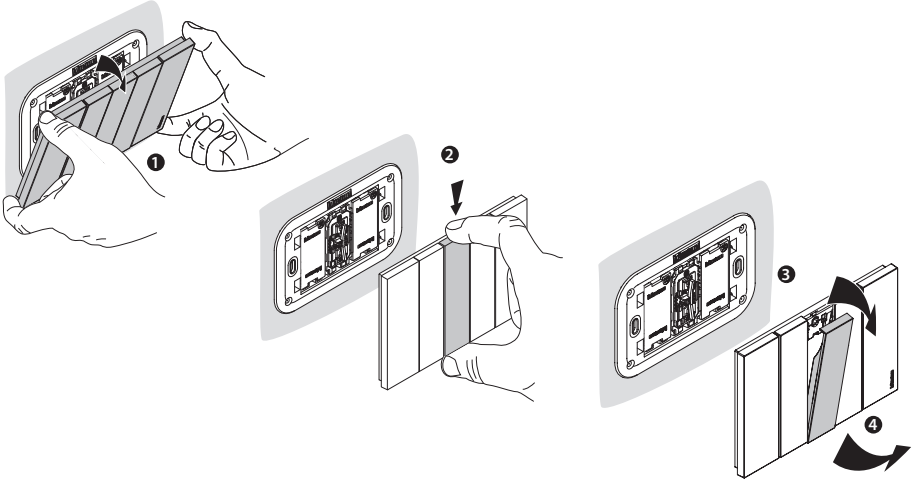

• Επαναφορά στις εργοστασιακές ρυθμίσεις

Προσοχή: αυτή η διαδικασία αποσυνδέει πλήρως το προϊόν από το σύστημα έξυπνου σπιτιού

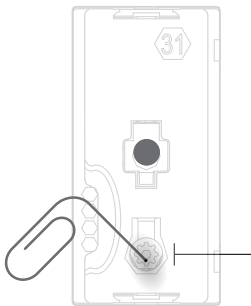

Πατήστε και κρατήστε πατημένο το κουμπί RESET . Το LED αναβοσβήνει με μπλε χρώμα, μετά σβήνει και μετά γίνεται κόκκινο. Αφήστε το κουμπί. Το LED ανάβει σταθερά με κόκκινο χρώμα. Η επαναφορά στις εργοστασιακές ρυθμίσεις έχει ολοκληρωθεί.

Προσοχή: μία τυχαία ελαφριά πίεση στο κουμπί RESET, ξεκινά την ταυτοποίηση (ανάβουν τα LEDs όλων των υπόλοιπων μηχανισμών του συστήματος με πράσινο χρώμα). Πατήστε αμέσως και ταυτόχρονα τα δύο πλήκτρα του Ασύρματου Γενικού Διακόπτη Master Αναχώρησης / Αφίξης του Βασικού Kit Εγκατάστασης ή το κουμπί reset του Gateway (αρ. καταλ. K4500C) για να την τεματίσετε.

• Διαμόρφωση

Για την αρχική εγκατάσταση ή/και αντικατάσταση ή/και αφαίρεση του προϊόντος καθώς και για οποιοδήποτε άλλες πληροφορίες, ανατρέξτε στην εφαρμογή Home + Control ή στο εγχειρίδιο χρήσης του Βασικού Kit Εγκατάστασης αρ. καταλ. K4500C, το οποίο μπορείτε να κατεβάσετε από το www.legrand.gr



• Αντικατάσταση μπαταριών

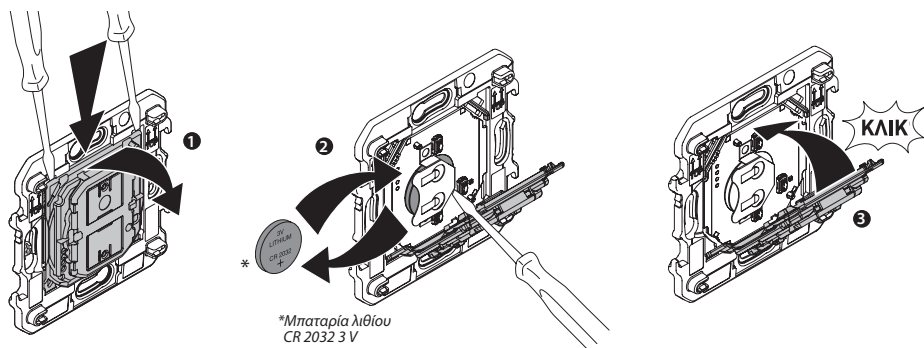

*Μπαταρία λιθίου
CR 2032 3 V



Οι μπαταρίες που αντικαθίστανται πρέπει να ανακυκλωθούν σύμφωνα με τους ισχύοντες νόμους

• Επαναφορά ασύρματων διακοπών στις εργοστασιακές ρυθμίσεις

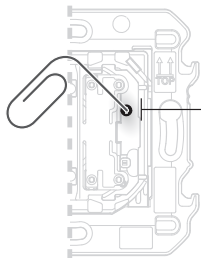

Πιέστε και κρατήστε πατημένο το κουμπί RESET μέχρι να αρχίσει να αναβοσβήνει με κόκκινο χρώμα. Κατόπιν αφήστε το κουμπί, το LED θα αναβοσβήνει με πράσινο χρώμα, στη συνέχεια θα γίνει κόκκινο και τέλος θα σβήσει. Η επαναφορά στις εργοστασιακές ρυθμίσεις έχει ολοκληρωθεί.

Προσοχή: αυτή η διαδικασία αποσυνδέει πλήρως το προϊόν από το σύστημα ξύπνου σπιτιού

Προσοχή: μία τυχαία ελαφριά πίεση στο κουμπί RESET, ξεκινά την ταυτοποίηση (ανάβουν τα LEDs όλων των υπόλοιπων μηχανισμών του συστήματος με πράσινο χρώμα). Πατήστε αμέσως και ταυτόχρονα τα δύο πλήκτρα του Ασύρματου Γενικού Διακόπτη Master Αναχώρησης / Αφίξης του Βασικού Kit Εγκατάστασης ή το κουμπί reset του Gateway (αρ. καταλ. K4500C) για να την τερματίσετε.

• Τεχνικά χαρακτηριστικά

+ 45 °C
+ 5 °C

Τεχνολογία	Ασύρματη (Ασύρματο δίκτυο)
Ισχύς	<100mW
Εύρος συχνότητας	από 2,4 έως 2,4835 GHz

Με το παρόν, η BTicino S.p.A., δηλώνει ότι όλα τα προϊόντα Living Now with Netatmo συμμορφώνονται πλήρως με την Οδηγία 2014/53/EU.

Το πλήρες κείμενο της δήλωσης συμμόρφωσης ΕΕ των προϊόντων διατίθεται στην ακόλουθη ηλεκτρονική διεύθυνση: www.bticino.it/red

• Διαμόρφωση

Για την αρχική εγκατάσταση ή/και αντικατάσταση ή/και αφαίρεση του προϊόντος καθώς και για οποιοδήποτε άλλες πληροφορίες, ανατρέξτε στην εφαρμογή Home + Control ή στο εγχειρίδιο χρήσης του Βασικού Kit Εγκατάστασης αρ. καταλ. K4500C, το οποίο μπορείτε να κατεβάσετε από το www.legrand.gr



Home + Control



iOS : η σειρά Living Now™ with Netatmo απαιτεί iPhone, iPad ή iPod touch με iOS 9.0 ή μεταγενέστερο. Για τον έλεγχο του HomeKit-enabled accessory, ανιστάται η έκδοση iOS 9.0 ή μεταγενέστερη. Για τον έλεγχο του HomeKit-enabled accessory αυτόματα και από απόσταση απαιτείται ένα Apple TV με tv iOS 10.0 ή μεταγενέστερο ή ένα iPad με iOS 10.0 ή μεταγενέστερο ή ένα HomePod διαμορφωμένο ως home hub. ANDROID: Απαιτείται ελάχιστο Android 5.0 με πρόσβαση στο Google Play.

Το iPhone, το iPod και το iPad είναι εμπορικά σήματα της Apple Inc., κατοχυρωμένα στις Η.Π.Α. και σε άλλες χώρες. Το HomeKit είναι εμπορικό σήμα της Apple Inc. Το App Store είναι σήμα κατατεθέν της Apple Inc. Το Google, το Google Play, το Android, είναι εμπορικά σήματα της Google LLC.

Τα προϊόντα σας είναι συμβατά με το Apple HomeKit για τον έλεγχο του συνδεδεμένου σας σπιτιού. Για παράδειγμα, μπορείτε να ελέγχετε τα προϊόντα με ένα iPhone, iPad, iPod Touch χρησιμοποιώντας το φωνητικό βοήθη Siri.

Προσοχή: Ο μοναδικός κωδικός εγκατάστασης Apple HomeKit να αποθηκευτεί με ασφάλεια. Apple HomeKit: Θα ζητηθεί ο κωδικός κατά την εγκατάσταση της εφαρμογής iOS.

123 - 45 - 678